

# MR. COFFEE®

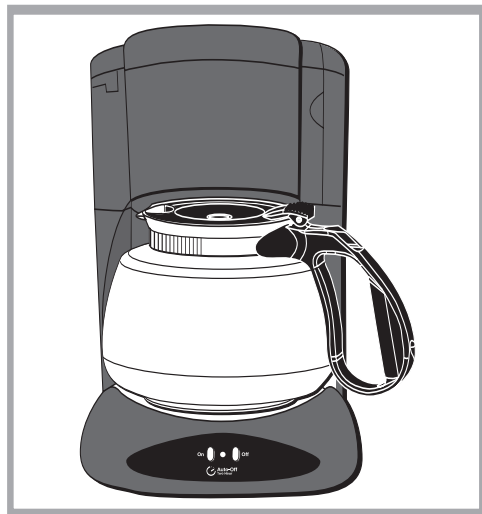

MODELS NLS12/White, NLS13/BLACK



MODELS NLX20, NLX20D/WHITE, NLX23  
NLX23D/BLACK, NLX26/Red



MODELS NL12, NL12D/WHITE  
NL13, NL13D/BLACK



MODELS NLX30/WHITE  
NLX33/BLACK

Instruction Manual  
**MR. COFFEE® COFFEEMAKER**

Manuel d'Instructions  
**CAFETIÈRE MR. COFFEE®**

Manual de Instrucciones  
**CAFETERA MR. COFFEE®**

# IMPORTANT SAFEGUARDS

When using electrical appliances, basic safety precautions should always be followed to reduce the risk of fire, electric shock and/or injury to persons, including the following:

1. **READ ALL INSTRUCTIONS BEFORE USING THE MACHINE.**
2. Do not touch hot surfaces. Use handles or knobs.
3. To protect against electric shock, do not immerse cord, plugs or machine in water or other liquids.
4. Close adult supervision is necessary when this appliance is used by or near children.
5. Unplug from outlet when Coffeemaker is not in use and before cleaning.  
Allow to cool before putting on or taking off parts and before cleaning the appliance.
6. Do not operate any appliance with a damaged cord or plug or after the appliance malfunctions or has been damaged in any manner. Return this appliance only to the nearest Authorized Service Center for examination, repair or adjustment.
7. The use of accessory attachments not recommended by Sunbeam may cause hazards or injuries.
8. Do not use outdoors. This Coffeemaker is for household use only.
9. Do not let cord hang over edge of table or countertop or to touch hot surfaces.
10. Do not place this appliance on or near a hot gas or electric burner or in a heated oven.
11. To disconnect, remove plug from wall outlet.
12. Do not use appliance for other than its intended use.
13. Use on a hard, flat level surface only, to avoid interruption of air flow underneath the appliance.
14. **DECANTER USE AND CARE**  
Breakage may occur if the following instructions are not followed:  
Use only decanters specifically designed for Mr. COFFEE® models.
  - A. This decanter is designed for use with your Mr. COFFEE® Coffeemaker and therefore must never be used on a rangetop or in any oven, INCLUDING A MICROWAVE.
  - B. Do not set a hot decanter on a wet or cold surface.
  - C. Do not use a cracked decanter or a decanter with a loose or weakened handle.
  - D. Do not clean the decanter with cleansers, steel wool pads or other abrasive materials.
  - E. Discard decanter immediately if it is ever boiled dry.
  - F. Avoid sharp blows, scratches or rough handling.
15. **WARNING: To reduce the risk of fire or electric shock, do not remove any service covers. No user serviceable parts inside. Repair should be done by authorized personnel only. Opening the bottom service cover will void the warranty.**

**THIS UNIT IS FOR HOUSEHOLD USE ONLY**

# SPECIAL CORD SET INSTRUCTIONS

1. A short power supply cord is provided to reduce the hazards resulting from becoming entangled in or tripping over a longer cord.
2. An extension cord may be purchased and used if care is exercised in its use.
3. If an extension cord is used, the marked electrical rating of the extension cord must be at least 10 amps and 120 volts. The resulting extended cord must be arranged so that it will not drape over the countertop or tabletop where it can be pulled on by children or tripped over accidentally.

**This appliance has a polarized plug (*one blade is wider than the other*). To reduce the risk of electric shock, this plug will fit in a polarized outlet only one way. If the plug does not fit fully in the outlet, reverse the plug. If it still does not fit, contact a qualified electrician. Do not modify the plug in any way.**

## IF SERVICE IS REQUIRED, DO NOT RETURN TO YOUR STORE

For Service

- In the US, Call 1-800 MR COFFEE (1-800-672-6333)
- In Canada, Call 1-800-667-8623

**TO ASSIST US IN SERVING YOU, PLEASE HAVE THE MODEL NUMBER (NL12, NL12D, NL13, NL13D, NLS12, NLS13, NLX20, NLX20D, NLX23, NLX26, NLX23D, NLX30 OR NLX33) AND DATE OF PURCHASE AVAILABLE.**

### **PLEASE DO NOT RETURN THIS APPLIANCE TO YOUR STORE.**

All repairs must be made by Sunbeam® or by an *Authorized* Mr. Coffee® Service Center. Please call us for assistance or for the location of the nearest Authorized Mr. Coffee® Service Center.

### **We welcome your questions, comments or suggestions.**

Please include your complete name, address and telephone number so we can reach you if necessary.

## SAVE THESE INSTRUCTIONS

# INTRODUCTION

**CONGRATULATIONS!** You are the owner of a MR. COFFEE® Coffeemaker.

Please read all of the instructions in this manual carefully before you begin to use this appliance. Proper care and maintenance will ensure the long life of this appliance and its trouble-free operation. Save these instructions and refer to them often for cleaning and care tips.

## DIAGRAM OF PARTS



FOR BETTER TASTING TEA AND COFFEE  
USE 8-12 CUP MR. COFFEE®  
BRAND FILTERS.

MR. COFFEE®  
REPLACEMENT DECANTER: ND13

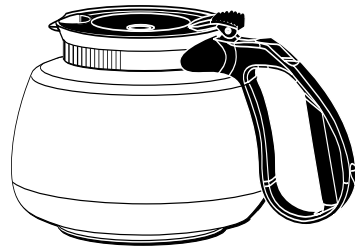

- DUST COVER
- REMOVABLE BLACK BREW BASKET
- WATER RESERVOIR
- SWING OUT BREW BASKET
- DECANTER
- WARMER PLATE



NLX20, NLX20D/WHITE  
NLX23, NLX23D/BLACK  
NLX26/RED



NLX30/WHITE  
NLX33/BLACK



NLS12, NLS13/BLACK

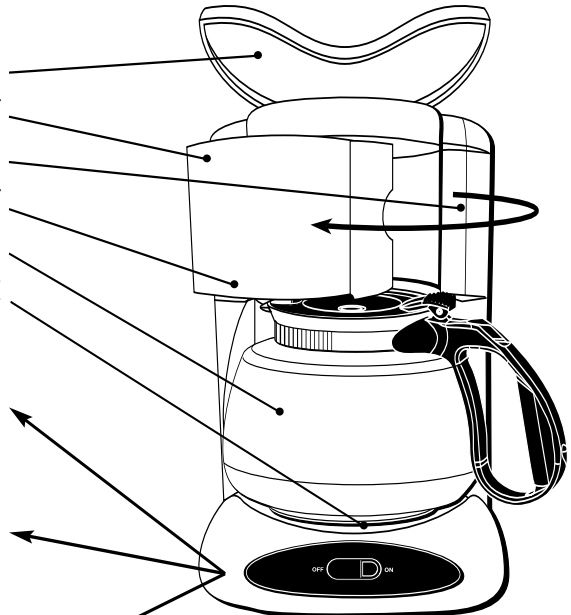

NL12, NL12D/WHITE,  
NL13, NL13D/BLACK

# OPERATION AND USE

## BEFORE FIRST USE

Before using your Coffeemaker for the first time, wash decanter/lid and removable brew basket (*black*) using a mild, non-abrasive detergent and water. Rinse each thoroughly. Follow Steps 4 – 6 (*Brewing Coffee*) using water, to clean the inside.

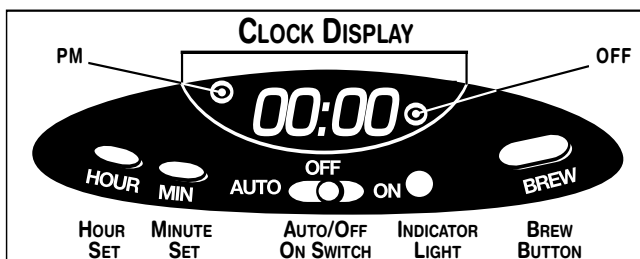

## SETTING CLOCK AND TIMER (NLX20, NLX20D, NLX23, NLX23D, NLX26)

**NOTE:** You do not have to set your clock before the Coffeemaker will operate. Plug in the power cord, slide the control lever to the “on” position. The green light will illuminate.

### SETTING THE CLOCK

1. Turn the AUTO/OFF/ON switch to “OFF.”
2. Plug the power cord into your electrical outlet. The clock display will flash until you set the time.
3. Alternately press and hold the “HOUR” and “MINUTE” buttons until you reach the current time. The “PM” indicator light in the display will illuminate to indicate PM time.

### PRESETTING THE BREWING TIME

1. Press and hold the “BREW” button while setting the desired brew time with the “HOUR” and “MINUTE” buttons. The “PM” indicator light in the display will illuminate to indicate PM time.

### BREWING AUTOMATICALLY AT THE PRESET TIME

1. Follow Steps 1 – 5 in the “BREWING” Section.
2. Press the PRESS/HOLD button. The “AUTO” indicator light should illuminate.
3. Brewing will begin at the preset time. The coffee will remain hot in the decanter for 2 hours. To keep your coffee hot for an additional 2 hours, press the “SELECT” button. The “ON” indicator light should illuminate.

## **IMPORTANT: RESETTING AUTO BREW AT THE PRE-SET TIME**

The programmable timer will not automatically brew the next day if left in the “AUTO” position after its last use. This is a safety feature. If the “OFF” indicator light in the lower right hand corner of the clock display is illuminated, reset “AUTO BREW” by turning the control switch to “OFF,” then to “AUTO.” (*Models NLX20, NLX23, NLX20D, NLX23D, NLX26 Only*)

### **SETTING CLOCK AND TIMER (NLX30, NLX33)**

**NOTE:** You do not have to set your clock before the Coffeemaker will operate. Plug in the power cord, press SELECT once to turn the Coffeemaker on. The “ON” light will illuminate and the clock will stop flashing, but it will not keep time.

#### **SETTING THE CLOCK**

1. Plug the power cord into your electrical outlet. The clock display will flash until you set the time.
2. Alternately press and hold the “HOUR” and “MINUTE” buttons until you reach the current time.
3. The “PM” indicator light in the display will illuminate to indicate PM time.

#### **PRESETTING THE BREWING TIME**

1. You must first set the clock to the correct time before setting the Auto brew.
2. Press the PRESS/HOLD button, then alternately press the HOUR and MINUTE buttons to set the time you want the Coffeemaker to start brewing. The Auto indicator light will flash during this time.
3. Press the PRESS/HOLD button again to turn off the flashing light. If the Auto light is not flashing, pressing the HOUR or MINUTE buttons will change the clock time.

#### **BREWING AUTOMATICALLY AT THE PRESET TIME**

1. Follow Steps 1 – 5 in the “Brewing” Section.
2. Press the PRESS/HOLD button. The “AUTO” indicator light should illuminate.
3. Brewing will begin at the preset time. The coffee will remain hot in the decanter for 2 hours. To keep your coffee hot for an additional 2 hours, press the “SELECT” button. The “ON” indicator light should illuminate.

# BREWING COFFEE

If the clock display is flashing, refer to Section “*Setting the Clock*” before continuing.

1. Open the swing-out brew basket to your left. Insert a MR. COFFEE® filter into the removable black inner brew basket.
2. Add desired amount of coffee, referring to the Coffee Measurement Chart. Shake lightly to level coffee.
3. Be sure the paper filter is centered before closing the brew basket.
4. Fill the decanter with cold water to desired capacity as marked on the side of the decanter. (1 cup = 5 oz).
5. Pour the water into the water reservoir. **NOTE:** For easy and accurate filling, refer to cup markings inside the reservoir. Place the empty decanter onto the warmer plate.
6. Turn your Coffeemaker switch to “ON”. When the coffee stops flowing, the brewing cycle is complete.
7. Carefully remove the black inner brew basket and discard the used grounds and filter. Rinse the black brew basket and replace. **NOTE:** Remove decanter from the warming plate before opening the swivel basket. This will prevent the drip stop valve from catching on the decanter lid.
8. To make another pot of coffee, repeat Steps 1 – 7.
9. Turn your Coffeemaker off when the decanter is empty.

**WARNING:** To avoid risk of personal injury or damage to property as a result of overflow, be sure the decanter is squarely centered under the brew basket during the brewing cycle. Brewed coffee and grounds, both in brew basket and decanter, are very hot. Handle with care to avoid scalding. If brew basket overflows, or if brew basket fails to drain into decanter during brew cycle, do not open or handle basket. Unplug Coffeemaker and wait for contents to cool before handling.

# COFFEE MEASUREMENT CHART

FOR BEST RESULTS, USE DRIP GRIND RECOMMENDED FOR AUTOMATIC DRIP COFFEEMAKERS.

2 LEVEL TBSP. = 1 LEVEL SCOOP      1 CUP = 5 OZ. BREWED COFFEE

Use more or less coffee to suit taste.



To Brew	Ground Coffee
12 Cups	9 tbsp.
10 Cups	7.5 tbsp.
8 Cups	6.5 tbsp.
6 Cups	4.5 tbsp.
4 Cups	3 tbsp.
1 level tablespoon (tbsp) = 5 gr./0.17 oz. 1 cup = 5 fl. oz. of brewed coffee Use more or less coffee to suit your taste.	

## BREWING PAUSE 'N SERVE – DRIP STOP VALVE

Our Brewing Pause 'n Serve feature allows you up to 30 seconds to pour a cup while the coffee is still brewing. It also prevents any remaining coffee in the brew basket from dripping onto the warmer plate once brew cycle is complete.

**WARNING:** To prevent injury from hot overflow, replace decanter within 30 seconds if removed during brewing. If the decanter is not replaced within 30 seconds, the filter basket will fill with water and overflow.

## AUTOMATIC SHUT-OFF (Models NLX20, NLX20D, NLX23, NLX23D, NLX26)

Your Coffeemaker will keep your coffee hot for 2 hours, then automatically shut off. When your decanter is empty, turn Coffeemaker off by turning the switch to "OFF".

## AUTOMATIC SHUT-OFF (Models NLX30, NLX33 Only)

Your Coffeemaker will keep your coffee hot for 2 hours, then automatically shut off. When your decanter is empty, turn your Coffeemaker off by pressing the SELECT button. All lights should be off.

## AUTOMATIC SHUT-OFF (Models NLS12, NLS13)

Your Coffeemaker will keep your coffee hot for 2 hours, then automatically shut off. When your decanter is empty, turn Coffeemaker off by turning the switch to "OFF".



## BREWING 1 – 4 CUPS *(Models NLX30, NLX33 Only)*

If you want to brew 4 cups or less, the 1 – 4 Cup mode will slow the brewing cycle to ensure optimal saturation of the ground coffee beans. **NOTE:** Use only the proper amount of ground coffee and fill the water reservoir with 4 cups or less of water.

1. Press the SELECT button twice.
2. The ON and 1 – 4 Cup Indicator Lights should be illuminated.

If you want to brew 4 cups or less at a preset time, follow Steps 1 – 3 in the “Presetting Your Brewer” section.

1. Press the SELECT button twice.
2. The ON and 1 – 4 Cup Indicator Lights should be illuminated.

## ADJUSTING THE WARMER PLATE TEMPERATURE *(Models NLX30, NLX33 Only)*

After the coffee is brewed, you can keep the coffee at your preferred temperature. Turn the Warmer Temp knob clockwise to increase the temperature, or turn counterclockwise to decrease the temperature. To maintain a constant temperature, you may need to lower the warmer plate temperature as you decrease the amount of coffee in the pot. DO NOT allow the decanter to boil dry. This will damage the decanter.

## AUDIBLE INDICATORS *(Models NLX30, NLX33 Only)*

When the Coffeemaker is finished brewing and your coffee is ready, your Coffeemaker will beep five times.

Just before the Coffeemaker shuts off automatically, it will beep three times. Upon completion of the clean cycle, the Coffeemaker will beep once.

## CLEANING

Your Coffeemaker must be cleaned when you begin to notice excessive steaming or the brewing time increases considerably. This condition is caused by a build-up of lime and mineral deposits from your water. If the pumping action stops before all the water has been pumped out of the machine, the appliance requires cleaning.

The frequency of cleaning depends on the hardness of water used. The following table gives a suggested cleaning schedule.

### SUGGESTED CLEANING INTERVAL

Type of Water	Cleaning Frequency
Soft Water	Every 80 Brew Cycles
Hard Water	Every 40 Brew Cycles

Your Coffeemaker may be cleaned by using Mr. COFFEE® Cleaner or vinegar. Mr. COFFEE Cleaner is available at many retail stores or by calling the Mr. COFFEE Consumer Affairs Department at 1-800-MR COFFEE (1-800-672-6333).

## **CLEANING INSTRUCTIONS** *(Models NLX30, NLX33 Only)*

Your NLX30/NLX33 Coffeemaker will notify you when cleaning is required. After one minute into the brew cycle, the electronic controls will determine if the Coffeemaker needs cleaning. If it does, the CLEAN Indicator Light will flash. If the CLEAN Indicator Light flashes, clean the Coffeemaker before the next brew cycle. Failure to clean the Coffeemaker when indicated could result in excessive steaming and increased brewing time. To clean, follow Steps 1 – 4 in the “Cleaning” Section, then press the “SELECT” button three times. When the cycle is complete, continue with Steps 6 – 8.

### **USING MR. COFFEE CLEANER**

Read caution statement on side panel of box before use.

## **CLEANING**

### **USING VINEGAR**

1. Pour 1 quart of undiluted white household vinegar into Coffeemaker.
2. Place a paper filter into the black brew basket and close the swivel basket.
3. Place the empty decanter on the warming plate. Turn the Coffeemaker to “ON.” When three cups have flowed through, turn the Coffeemaker to “OFF.” Let stand for 1/2 hour.
4. After 1/2 hour, pour vinegar back into the Coffeemaker. Place the empty decanter on the warming plate.
5. Turn Coffeemaker to “ON” and let all of the vinegar run to completion.
6. Discard the vinegar and paper filter.
7. To flush out all traces of vinegar, pour decanter full of tap water into Coffeemaker, slide switch to “ON.” Allow it to cycle through.
8. Discard water and turn Coffeemaker off. Repeat Steps 7 through 8.

### **CLEANING THE DECANTER**

DECANTER AND LID ARE TOP-RACK DISHWASHER SAFE

Hard water can leave a whitish mineral deposit inside the decanter. Coffee and tea discolor these deposits, sometimes leaving a brownish stain inside the decanter. To remove these stains, follow these easy steps.

1. Use a solution of equal parts white vinegar and hot water.
2. Let solution stand in decanter for about 20 minutes. Discard.
3. Wash and rinse decanter thoroughly using soft cloth. Do not use harsh abrasive cleaners. These may cause scratches and can lead to breakage.

# WARRANTY INFORMATION

## 1-YEAR LIMITED WARRANTY

Sunbeam Products, Inc, or if in Canada, Sunbeam Corporation (Canada) Limited (collectively "Sunbeam") warrants that for a period of one year from the date of purchase, this product will be free from defects in material and workmanship. Sunbeam, at its option, will repair or replace this product or any component of the product found to be defective during the warranty period. Replacement will be made with a new or remanufactured product or component. If the product is no longer available, replacement may be made with a similar product of equal or greater value. This is your exclusive warranty from Sunbeam.

This warranty is valid for the original retail purchaser from the date of initial retail purchase and is not transferable. Keep the original sales receipt. Proof of purchase is required to obtain warranty performance. Sunbeam dealers, service centers, or retail stores selling Sunbeam products do not have the right to alter, modify or any way change the terms and conditions of this warranty. This warranty does not cover normal wear of parts or damage resulting from any of the following: negligent use or misuse of the product, use on improper voltage or current, use contrary to the operating instructions, disassembly, repair or alteration by anyone other than Sunbeam or an authorized Sunbeam service center. Further, the warranty does not cover: Acts of God, such as fire, flood, hurricanes and tornadoes.

### What are the Limits on Sunbeam's Liability?

Sunbeam shall not be liable for any incidental or consequential damages caused by the breach of any express, implied or statutory warranty or condition.

Except to the extent prohibited by applicable law, any implied warranty or condition of merchantability or fitness for a particular purpose is limited in duration to the duration of the above warranty.

Sunbeam disclaims all other warranties, or conditions or representations, express, implied, statutory or otherwise.

Sunbeam shall not be liable for any damages of any kind resulting from the purchase, use or misuse of, or inability to use the product including incidental, special, consequential or similar damages or loss of profits, or for damages arising from any tort, including negligence or gross negligence, or fault committed by Sunbeam, its agents or employees or for any breach of contract, fundamental or otherwise, or for any claim brought against purchaser by any other party.

Some provinces, states or jurisdictions do not allow the exclusion or limitation of incidental or consequential damages or limitations on how long an implied warranty lasts, so the above limitations or exclusions may not apply to you.

This warranty gives you specific legal rights, and you may also have other rights that vary from province to province, state to state or jurisdiction to jurisdiction.

## HOW TO OBTAIN WARRANTY INFORMATION

### In the U.S.A.

If you have any question regarding this warranty or would like to obtain warranty service, please call 1-800-672-6333 and a convenient service center address will be provided to you.

### In Canada

If you have any question regarding this warranty or would like to obtain warranty service, please call 1-800-667-8623 and a convenient service center address will be provided to you.

In the U.S.A., this warranty is offered by Sunbeam Products, Inc., located in Boca Raton, Florida 33431. In Canada, this warranty is offered by Sunbeam Corporation (Canada) Limited, located at 5975 Falbourne Street, Mississauga, Ontario L5R 3V8.

PLEASE DO NOT RETURN THIS PRODUCT TO ANY OF THESE ADDRESSES  
OR TO THE PLACE OF PURCHASE

# PRECAUCIONES IMPORTANTES

Cuando use aparatos eléctricos, siempre se deben tomar precauciones básicas de seguridad para reducir los riesgos de incendio, descarga eléctrica y/o lesiones personales, incluyendo lo siguiente:

1. **LEA TODAS LAS INSTRUCCIONES ANTES DE USAR EL APARATO.**
2. No toque las superficies calientes. Use las manijas o los botones.
3. Para protegerse contra descargas eléctricas, no sumerja el cordón, las clavijas ni el aparato en el agua ni en otro líquido.
4. Una supervisión cercana de un adulto es necesaria cuando este aparato se usa donde hay niños.
5. Desconecte la clavija del tomacorriente cuando la Cafetera no esté en uso y antes de limpiarla. Deje que se enfríe antes de poner o sacar las partes y antes de limpiar el aparato.
6. No opere ningún aparato que tenga la clavija o el cordón dañado, o después de que el aparato haya funcionado mal, o que se haya descompuesto. Regrese el aparato al Centro de Servicio Autorizado más cercano para que lo examinen, reparen o ajusten.
7. El uso de accesorios que SUNBEAM no recomienda puede ser peligroso y ocasionar lesiones.
8. No la use a la intemperie. Este aparato es para uso doméstico solamente.
9. No deje que el cordón cuelgue del borde de la mesa o del fregadero, ni que esté en contacto con superficies calientes.
10. No coloque este aparato en o cerca de una hornilla caliente de gas o eléctrica ni de un horno caliente.
11. Para desconectarla, desenchufe la clavija del tomacorriente de la pared.
12. No use el aparato para otro fin para el que fue diseñado.
13. Usela solamente en una superficie dura, horizontal para evitar la interrupción del flujo de aire por debajo del aparato.
14. **USO Y CUIDADO DE LA GARRAFA**  
Se puede romper la garrafa si no se siguen las siguientes instrucciones:  
Use solamente las garrafas diseñadas específicamente para los modelos MR. COFFEE.  
A. Esta garrafa está diseñada para usarse con su Cafetera MR. COFFEE, por lo que nunca se deberá usar en la hornilla de la estufa, el horno, **NI EL HORNO DE MICROONDAS.**  
B. No ponga la garrafa caliente en una superficie mojada o fría.  
C. No use una garrafa cuarteada ni que tenga una manija floja o débil.  
D. No limpie la garrafa con limpiadores, fibras ni otros materiales abrasivos.  
E. Deseche la garrafa inmediatamente si alguna vez se ha dejado hervir hasta quedar seca.  
F. Evite golpearla, rayarla o tratarla con rudeza.
15. **ADVERTENCIA: Para disminuir los riesgos de incendio o de descarga eléctrica, no quite las cubiertas. El usuario no debe dar servicio a las partes de adentro. Las reparaciones deben ser hechas solamente por el personal autorizado. El abrir la cubierta de la base invalidará la garantía.**

**ESTE APARATO ES PARA USO DOMÉSTICO SÓLAMENTE**

## INSTRUCCIONES ESPECIALES PAR PONER EL CORDON

1. Se proporciona un cordón corto para el suministro de corriente que reduce los riesgos de los cordones largos que pueden enredarse o que hacen que la gente se tropiece.
2. Se puede comprar y usar una extensión si se tiene cuidado.
3. Si se usa una extensión, la clasificación eléctrica que viene marcada en el cordón debe ser de por lo menos 10 Amperos y 120 Voltios. La extensión se debe arreglar de tal manera que no cuelgue del fregadero ni de la mesa donde los niños puedan jalarlo o la gente se tropiece.

**Este aparato tiene una clavija polarizada (*una espiga más ancha que la otra*). Para disminuir el riesgo de descarga eléctrica, esta clavija se conectará a un tomacorriente polarizado de una sola manera. Si la clavija no entra totalmente en el tomacorriente, inviértala. Si todavía no entra, contacte a un electricista calificado. No modifique la clavija de ninguna forma.**

## SI REQUIERE SERVICIO, NO LA REGRESE A SU TIENDA

Llame al 1-800-MR COFFEE (1-800-672-6333),  
Canada 1-800-667-8623

**PARA QUE NOS AYUDE A SERVIRLE,  
SÍRVASE TENER A MANO EL NÚMERO DEL MODELO  
(NL12, NL12D, NL13, NL13D, NLS12, NLS13, NLX20  
NLX20D, NLX23, NLX23D, NLX26, NLX30, NLX33)  
Y LA FECHA DE COMPRA.**

### SI REQUIERE SERVICIO, NO LA REGRESE A SU TIENDA.

Todas las reparaciones se deben hacer por Sunbeam® o en un Centro de Servicio Autorizado MR. COFFEE®. Sírvase llamarnos para asistirle o para informarle el lugar del Centro de Servicio Autorizado MR. COFFEE® más cercano.

**Nos complace recibir sus preguntas, comentarios o sugerencias.**

Sírvase incluir su nombre completo, dirección, número telefónico y una breve descripción en todos sus comunicados.

## CONSERVE ESTAS INSTRUCCIONES

# INTRODUCCIÓN

**¡FELICITACIONES!** Usted es el propietario de una Cafetera de MR. COFFEE®. Gracias por la compra de su Cafetera de MR. COFFEE®. Antes de usar este producto la primera vez, por favor tome un momento para leer estas instrucciones y guárdelas para futura referencia. Ponga particular atención a las Instrucciones de Seguridad que se ofrecen. Por favor lea los estatutos en la garantía del producto.

## DIAGRAMA DE LAS PARTES



GARRAFA DE REPUESTO  
MR. COFFEE: ND13



PARA OBTENER UN MEJOR SABOR DEL TÉ Y CAFÉ, USE LOS FILTROS DE LA MARCA MR. COFFEE PARA 8-12 TAZAS.

CUBIERTA PARA EL POLVO

CANASTILLA DE COLADO  
NEGRA REMOVIBLE

TANQUE DE AGUA

CANASTILLA GIRATORIA  
DE COLADO

GARRAFA

PLACA CALENTADORA



NLX20, NLX20D/BLANCO  
NLX23, NLX23D/NEGRO  
NLX26/ROJO



NLX30/BLANCO, NLX33/NEGRO



NLS12, NLS13/NEGRO

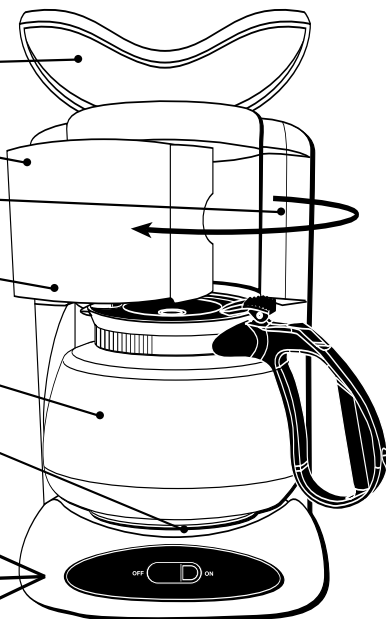

MODELOS

NL12, NL12D/BLANCO,  
NL13, NL13D/NEGRO

# OPERACIÓN Y USO

## ANTES DE USARLA POR PRIMERA VEZ

Antes de usar su Cafetera por primera vez, lave la garrafa, la tapa, y la canastilla de colado removible (*negra*) con un detergente suave y agua. Enjuáguelas bien. Siga los pasos del 4 al 6 (*Colado del Café*) usando agua, para limpiar el interior de su Cafetera.

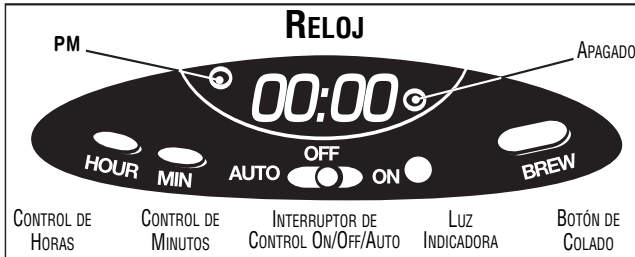

## PUESTA DE HORA Y DEL CONTADOR DE TIEMPO (MODELOS NLX20, NLX20D, NLX23, NLX23D, NLX26)

**NOTA:** Favor Leer Antes de Usar. Es necesario poner en hora el reloj antes de hacer funcionar la Cafetera.

### PARA PONER EN HORA EL RELOJ

1. Ponga el interruptor del reloj en "OFF".
2. Enchufe el cordón de corriente en el tomacorriente. El reloj parpadeará hasta que lo ponga en hora.
3. Oprima alternativamente los botones "HOUR" (*de horas*) y "MINUTE" (*de minutos*) hasta que tenga la hora correcta. La luz del indicador "PM" se iluminará para indicar las horas PM.

### PARA PONER LA HORA DE COLADO

1. Oprima y mantenga apretado el botón de "BREW" mientras pone la hora de colado deseada con los botones "HOUR" y "MINUTE". La luz del indicador "PM" se iluminará para indicar las horas PM.

### PARA COLAR AUTOMÁTICAMENTE A LA HORA PREFIJADA

1. Siga los pasos del 1 al 5 en la Sección de "Colado del Café".
2. Ponga el interruptor de control en "OFF" y luego en "AUTO".
3. El colado empezará a la hora que haya prefijado. El café permanecerá caliente en la garrafa durante 2 horas. Para mantener su café caliente por otras 2 horas, cambie el interruptor de "AUTO" a "ON".

## **ADVERTENCIA: CÓMO PONER DE NUEVO EL COLADO AUTOMÁTICO A LA HORA PREFIJADA**

El contador de tiempo programable no colará automáticamente el día siguiente si se deja en la posición "AUTO" después de haberlo usado. Esta es una característica de seguridad. Si la luz indicadora "OFF" en la esquina derecha inferior del reloj se ilumina, reactive el colado automático "AUTO BREW" poniendo el interruptor de control en "OFF"; luego en "AUTO". (*Modelos NLX20, NLX23, NLX20D, NLX23D, NLX26 Únicamente*)

### **NUESTA DE HORA Y DEL CONTADOR DE TIEMPO (MODELOS NLX30, NLX33)**

**NOTA:** No es necesario poner en hora el reloj antes de hacer funcionar la Cafetera. Enchufe el cordón de corriente en el tomacorriente, presione el botón "SELECT" una vez para comenzar la operación de la Cafetera. La luz "ON" iluminará y el reloj parará el contellear, pero no guardará tiempo.

#### **PARA PONER EN HORA EL RELOJ**

1. Enchufe el cordón de corriente en el tomacorriente. El reloj parpadeará hasta que lo ponga en hora.
2. Oprima alternativamente los botones "HOUR" (*de horas*) y "MINUTE" (*de minutos*) hasta que tenga la hora correcta.
3. La luz del indicador "PM" se iluminará para indicar las horas PM.

#### **PARA PONER LA HORA DE COLADO**

1. Primero Ud. debe fijar el reloj al tiempo correcto antes de Ud. fije el "AUTO".
2. Presione el botón "PRESS/HOLD", entonces alternativamente presione los botones de la "HORA" y del "MINUTO" para fijar la hora que quisiera que la cafetera colar. La luz del indicador "AUTO" contelleará durante este tiempo.
3. Presione el botón "PRESS/HOLD" otra vez para dar vuelta apagado la luz. Si no está contelleando la luz "AUTO", presione el botón "HORA" o "MINUTO" y la época del reloj cambiarán.

#### **PARA COLAR AUTOMÁTICAMENTE A LA HORA PREFIJADA**

1. Siga los pasos del 1 al 5 en la Sección de "Colado del Café".
2. Presione el botón "PRESS/HOLD". La luz del indicador "AUTO" iluminará.
3. El colado empezará a la hora que haya prefijado. El café seguirá siendo caliente en la jarra por 2 horas. Para mantener su café caliente por 2 horas más, presione el botón "SELECCIÓN". La luz del indicador "ON" iluminará.



# COLADO DEL CAFÉ

Si el reloj está parpadeando, consulte la sección *para “Poner en Hora el Reloj”* antes de continuar.

1. Abra la canastilla giratoria a su izquierda. Inserte un filtro de marca MR. COFFEE en la canastilla de colado negra interior.
2. Añada la cantidad deseada de café de acuerdo con la Tabla de Medidas de Café. Golpee ligeramente para nivelar el café.
3. Asegúrese de que el filtro de papel esté apropiadamente centrado antes de cerrar la canastilla de colado.
4. Llene la garrafa con agua del grifo a la medida deseada de acuerdo con las marcas laterales, *(1 taza es igual a 150 ml [5 onzas])*.
5. Vacíe el agua dentro del tanque de agua. **NOTA:** Para un llenado fácil y aproximado, las marcas del número de tazas también se encuentran dentro del tanque. Coloque la garrafa vacía en la placa calentadora.
6. Ponga el interruptor de la Cafetera en “ON”. Cuando el café deja de fluir, se habrá completado el ciclo de colado.
7. Saque con cuidado la canastilla de colado interior negra y deseche el filtro con el café molido usado. Enjuague la canastilla de colado y colóquela de nuevo.
8. Para hacer otra garrafa de café, repita los pasos del 1 al 7.
9. Apague la Cafetera cuando la garrafa esté vacía. Para apagar su Cafetera deslice el interruptor de control a la posición “OFF”.

**ADVERTENCIA:** Para evitar el riesgo de una lesión o de daño a la propiedad por causa de un derrame, asegúrese que la garrafa esté bien centrada debajo de la canastilla de colado durante el ciclo de colado. El café colado y molido, tanto en la canastilla como en la garrafa están muy calientes, manipule con cuidado para evitar quemarse. Si hay derrames de la canastilla de colado, o si la misma no drena el café a la garrafa durante el ciclo de colado, no abra ni toque la canastilla. Desenchufe la Cafetera y espere que se enfríe el contenido antes de manipularla.

# CUADRO DE MEDICIÓN DE CAFÉ

Para Mejores Resultados, Use Café Molido Recomendado para Cafeteras Automáticas de Goteo

2 Cucharadas a Ras = 1 Medida a Ras / 1 Taza = 5 oz. de Café Preparado

Use más o menos granos de café dependiendo del gusto.



Para Colar	Café Molido
12 Tazas	9 cdas
10 Tazas	7.5 cdas
8 Tazas	6.5 cdas
6 Tazas	4.5 cdas
4 Tazas	3 cdas

1 taza = 5 onzas fluidas de café colado  
Utilice más o menos café según su gusto.

## VÁLVULA DE PAUSA DE GOTEO AUTOMÁTICA PAUSE 'N SERVE

Nuestro dispositivo Pause 'n Serve le da hasta 30 segundos para servir una taza durante el colado del café. Asimismo evita que el residuo que queda en la canastilla de colado caiga a la placa calentadora, una vez que se ha completado el ciclo de colado.

**ADVERTENCIA:** Para evitar quemaduras debidas al derrame de café caliente, vuelva a colocar la garrafa en un lapso menor de 30 segundos cuando la quite durante el colado. Si la garrafa no se vuelve a colocar en un lapso de 30 segundos, la canastilla de colado podrá llenarse y derramarse.

## APAGADO AUTOMÁTICO (Modelos NLX20, NLX20D, NLX23, NLX23D, NLX26)

Su Cafetera mantendrá su café caliente por 2 horas, y luego se apagará automáticamente. Cuando su garrafa esté vacía, apague la Cafetera poniendo el interruptor en "OFF".

## APAGADO AUTOMÁTICO (Modelos NLX30, NLX33 Únicamente)

Su Cafetera mantendrá el café caliente durante 2 horas, después se apagará automáticamente. Cuando la jarra esté vacía, apague su Cafetera presionando el botón SELECT. Todas las luces se apagarán.

## APAGADO AUTOMÁTICO (Modelos NLS12, NLS13)

Su Cafetera mantendrá su café caliente durante 2 horas, después se apagará automáticamente. Cuando su jarra esté vacía, apague su Cafetera al girar el interruptor a la posición de "OFF".

## PREPARANDO DE 1 A 4 TAZAS *(Únicamente Modelos NLX30, NLX33)*

Si usted desea preparar 4 tazas o menos, la función de 1 a 4 Tazas hará más lento el proceso de preparación de café para asegurar que los granos de café se saturen de agua de una manera óptima. **NOTA:** Use solamente la cantidad adecuada de granos de café y llene el tanque con 4 tazas o menos de agua, según las que usted desee.

1. Presione el botón SELECT dos veces.
  2. La Luz Indicadora de Encendido ON y la Luz de 1 a 4 Tazas se iluminarán.
- Si en ese momento usted desea preparar 4 tazas o menos de café, siga los pasos del 1 al 3 en la sección “Programando la Preparación.”

1. Presione el botón SELECT dos veces.
2. La Luz Indicadora de Encendido ON y la Luz de 1 a 4 Tazas se iluminarán.

## AJUSTANDO LA TEMPERATURA DE LA PLACA CALEFACTORA

*(Únicamente Modelos NLX30, NLX33)*

Después de que ha preparado el café, usted puede mantener el café caliente a la temperatura que desee. Gire la perilla de Temperatura de Calentamiento en sentido de las manecillas del reloj para aumentar la temperatura, o bien, gírela en sentido contrario a las manecillas del reloj para disminuirla. Para mantener la temperatura constante, usted debe disminuir la temperatura de la placa calefactora a medida que disminuye la cantidad de café en la jarra. NO permita que el contenido de la jarra hierva y se evapore. Esto podría dañar la jarra.

## SEÑALES AUDITIVAS *(Únicamente Modelos NLX30, NLX33)*

Cuando la Cafetera ha ya terminado el ciclo de preparación y su café esté listo, la Cafetera hará sonar un “beep” cinco veces.

Justo antes de que la Cafetera se apague automáticamente, ésta hará sonar un “beep” tres veces. Una vez que se haya completado el ciclo de limpieza, la Cafetera hará sonar un “beep” una vez.

## LIMPIEZA

Su Cafetera deben limpiarse cuando comienza a notar que genera vapor excesivo o que el tiempo de colado aumenta considerablemente. Esta condición es causada por acumulación de depósitos calcáreos y minerales del agua. Si la acción bombeadora se interrumpe antes de que se haya bombeado toda el agua de la Cafetera, el aparato requerirá limpieza.

La frecuencia de limpieza depende de la dureza del agua empleada.

La tabla siguiente le da el programa sugerido de limpieza.

Se puede limpiar su Cafetera usando el Limpiador MR. COFFEE o vinagre.

### INTERVALOS DE LIMPIEZA SUGERIDOS

TIPOS DE AGUA	FRECUENCIA DE LIMPIEZA
Agua Suave	Cada 80 Ciclos de Preparación
Agua Dura	Cada 40 Ciclos de Preparación

## **INSTRUCCIONES DE LIMPIEZA** *(Únicamente Modelos NLX30, NLX33)*

Su Cafetera NLX30/NLX33 le indicará cuando sea necesario limpiarla. Después de un minuto de haber transcurrido el ciclo de limpieza, los controles electrónicos determinarán si la Cafetera necesita limpieza. Si es así, la Luz Indicadora de LIMPIEZA comenzará a parpadear. Si la Luz Indicadora de LIMPIEZA comienza a parpadear, limpie la Cafetera antes del siguiente ciclo de preparación. El no limpiar la Cafetera cuando ésta lo indique podría resultar en una salida de vapor excesiva y aumento en el tiempo de preparación. Para limpiarla, siga los Pasos del 1 al 4 en la Sección de "Limpiando", entonces presione el botón "SELECT" tres veces. Cuando el ciclo es completo, continúe con los Pasos del 6 al 8.

## **USANDO LIMPIADOR MR. COFFEE®**

Lea la información de cuidado en el panel lateral de la caja del LIMPIADOR MR. COFFEE® antes de usarlo.

## **LIMPIANDO**

### **USANDO VINAGRE**

1. Vierta 1 cuarto de vinagre blanco de uso casero sin diluir dentro de su Cafetera.
2. Coloque un filtro dentro de la canasta negra para filtro y cierre la canasta giratoria.
3. Coloque la jarra vacía sobre la placa de calentamiento. Gira el botón de "ON". Cuando tres tazas han atravesado, gira el botón a "ON". Deje el soporte para la 1/2 hora.
4. Después de 1/2 hora, vierta el vinagre nuevamente dentro de la Cafetera. Coloque la jarra vacía sobre la placa de calentamiento.
5. Gira el Control a "ON" y permita que el modo de limpieza llegue a su fin.
6. Deseche el vinagre y el filtro de papel.
7. Para eliminar los remanentes de vinagre, vierta una jarra llena de agua dentro de la Cafetera, encienda la unidad en "ON", y permita que se lleve a cabo un ciclo.
8. Deseche el agua y APAGUE la Cafetera. Repita los Pasos del 7 al 8 .

### **LIMPIANDO LA JARRA**

LA JARRA Y LA TAPA DE LA JARRA SE PUEDEN LAVAR EN LA REJILLA SUPERIOR DE LA LAVADORA DE PLATOS

El agua dura puede dejar residuos blancos de depósitos minerales en la jarra. El café o el Te decoloran estos depósitos y algunas veces dejan manchas color café de residuos dentro de la jarra. Para remover estas manchas, siga los siguientes pasos:

1. Use una solución de partes iguales de vinagre blanco y agua caliente.
2. Deje reposar la solución dentro de la jarra durante aproximadamente 20 minutos y después deséchela.
3. Lave y enjuague la jarra muy bien usando un paño suave. No use limpiadores abrasivos. Esto puede dañar la jarra o causar que se rompa.

# INFORMACIÓN SOBRE LA GARANTÍA

## Garantía Limitada de 1 Año

Sunbeam Products Inc., o, en el Canadá, Sunbeam Corporation (Canada) Limited (“Sunbeam” colectivamente) garantiza que, por un período de un año a partir de la fecha de compra, este producto estará libre de defectos en el material y en la mano de obra. Sunbeam, a su criterio, reparará o reemplazará este producto o cualquiera de los componentes del mismo que estén defectuosos durante el período de garantía. El reemplazo será hecho con un producto o componente nuevo o reconstruido. Si el producto ya no se encuentra disponible, se reemplazará con un producto similar de igual o mayor valor. Esta es su garantía exclusiva.

Esta garantía es válida para el comprador original al detal a partir de la fecha inicial de compra al detal y no es transferible. Conserve el recibo original de compra. La evidencia de compra es requerida para honrar la garantía. Los concesionarios, centros de servicio de Sunbeam o tiendas al detal que vendan productos Sunbeam, no tienen el derecho de alterar, modificar o cambiar de forma alguna los términos o condiciones de esta garantía.

Esta garantía no cubre el desgaste por el uso normal de las piezas, o daños que resulten de cualesquiera de las siguientes: uso negligente o incorrecto del producto, uso bajo un voltaje o corriente inadecuados, uso contrario a las instrucciones de operación, desensamble, reparaciones o alteraciones que no sean hechas por Sunbeam o por un centro de servicio autorizado Sunbeam. Además, la garantía no cubre: factores de fuerza mayor tales como incendios, inundaciones, huracanes y tornados.

## ¿Cuáles son los límites de la responsabilidad de Sunbeam?

Sunbeam no será responsable de ningún daño incidental o consecuente causado por el incumplimiento de cualquier garantía o condición expresa, implícita o estatutaria. Excepto hasta donde esté prohibido por el derecho aplicable, cualquier garantía o condición implícita de comercialización o de aptitud para un propósito en particular están limitadas en duración al período de la garantía antedicha. Sunbeam rechaza cualesquiera otras garantías, condiciones o representaciones, expresas, implícitas, estatutarias o de otra índole. Sunbeam no será responsable de cualesquiera daños de clase alguna que resulten de la adquisición, uso o mal uso de, o incapacidad para utilizar el producto, incluyendo daños incidentales, especiales, consecuentes o similares, o la pérdida de ganancias, o por cualquier incumplimiento de contrato, fundamental o de otra índole, o por cualquier reclamación incoada contra el comprador por cualquier tercero. Algunas provincias, estados o jurisdicciones no permiten la exclusión o limitación de daños incidentales o consecuentes o limitar la duración de una garantía implícita, así que las limitaciones o exclusiones antedichas pueden no ser aplicables a usted. Esta garantía le otorga derechos legales específicos, y usted puede también tener otros derechos que varían de provincia en provincia, de estado en estado y de jurisdicción en jurisdicción.

## Cómo obtener el servicio de la garantía

En los EE.UU.

Si usted tiene cualquier pregunta con respecto a esta garantía o si desea obtener servicio, favor de llamar al 1-800-672-6333 y se le proveerá una dirección de un centro de servicio de acceso conveniente para usted.

En el Canadá

Si usted tiene cualquier pregunta con respecto a esta garantía o si desea obtener servicio, favor de llamar al 1-800-667-8623 y se le proveerá una dirección de un centro de servicio de acceso conveniente para usted.

En los EE.UU., esta garantía es ofrecida por Sunbeam Products, Inc., localizado en Boca Ratón, Florida 33431. En el Canadá, esta garantía es ofrecida por Sunbeam Corporation (Canada) Limited, localizado en 5975 Falbourn Street, Mississauga, Ontario L5R 3V8.

**FAVOR DE NO DEVOLVER ESTE PRODUCTO A CUALQUIERA DE ESTAS DIRECCIONES O AL LUGAR DONDE LO ADQUIRIÓ.**

# MR. COFFEE®

©2005 Sunbeam Products, Inc. Boca Raton, FL 33431. All rights reserved.  
MR. COFFEE® is a registered trademark of Sunbeam Products, Inc.  
Distributed by Sunbeam Products, Inc., Boca Raton, Florida 33431.

---

©2005 Sunbeam Products, Inc. Boca Raton, FL 33431. Todos los derechos reservados.  
MR. COFFEE® es una marca registrada de Sunbeam Products, Inc.  
Distribuido por Sunbeam Products, Inc., Boca Raton, Florida 33431.